



Ce document a été mis en ligne par l'organisme [FormaV](#)®

Toute reproduction, représentation ou diffusion, même partielle, sans autorisation préalable, est strictement interdite.

Pour en savoir plus sur nos formations disponibles, veuillez visiter :

www.formav.co/explorer

SESSION 2013
BREVET PROFESSIONNEL
Maçon

**E.3 – TRAVAUX SPECIFIQUES : Organisation de travaux liés à la
réhabilitation - UNITE 30**

Durée : 4 H Coefficient : 3

EPREUVE ECRITE ET PRATIQUE

DOSSIER SUJET

Ce dossier comprend :

UN DOSSIER SUJET NUMEROTÉ DE 1/4 à 4/4

- Page DS 1/4 : Page de garde
- Page DS 2/4 : Travail demandé et Barème de correction
- Page DS 3/4 : Plans de l'ouvrage à réaliser
- Page DS 4/4 : Feuille réponse du mode opératoire

Assurez- vous que ce dossier est complet. S'il ne l'est pas, demandez un autre exemplaire au chef d'atelier.

AUCUNE DOCUMENTATION AUTORISEE

Code examen	BP " Maçon "	Dossier Sujet
<i>E.3- Travaux spécifiques– Unité 30</i>		Session 2013
Durée : 4 h	Coefficient : 3	DS 1/4

TRAVAIL DEMANDE

Réaliser un seuil lissé pour remplacer l'existant.

Le seuil sera composé d'une pente de 15mm lissée, d'un nez arrondi au fer, d'une gorge et d'une surface plane (plat du rejingot) permettant la pose de la menuiserie.

L'étanchéité des tableaux sera laissée à l'initiative du candidat.

Le plat du rejingot sera taloché pour une meilleure adhérence du joint d'étanchéité de la menuiserie.

Le lissage sera effectué sans rajout de ciment pur.

BAREME DE CORRECTION**EVALUATION EN COURS D'EPREUVE****BAREME**

Utilisation des protections individuelles		10
Démolition du seuil en mulots		20
Réalisation de l'engravure		20

EVALUATION EN FIN D'EPREUVE

Seuil en béton		30
Planéité (tolérance 2mm)	05	
Niveau (tolérance 1mm/1m)	05	
Pente 15mm	05	
Nez de marche (régulier)	05	
Plat du rejingot (régulier)	05	
Gorge Rejingot (propre et régulière)	05	

Aspect et propreté		20
Qualité de la finition	10	
Propreté des raccords aux niveaux des jambages	10	

Etude préparatoire de l'intervention		40
--------------------------------------	--	-----------

Valeur commerciale		10
--------------------	--	-----------

TOTAL		150
--------------	--	------------

NOTE		20
-------------	--	-----------

Vue en élévation
Ech: 1/20

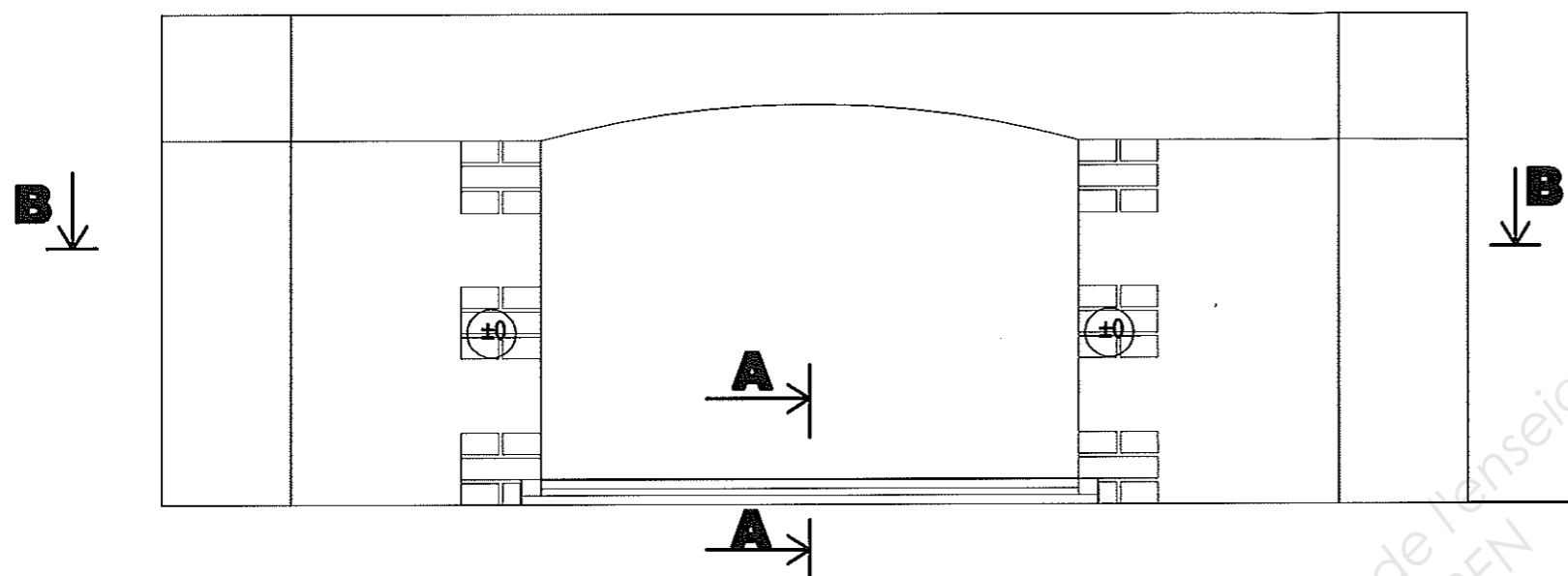

AA

Ech: 1/5

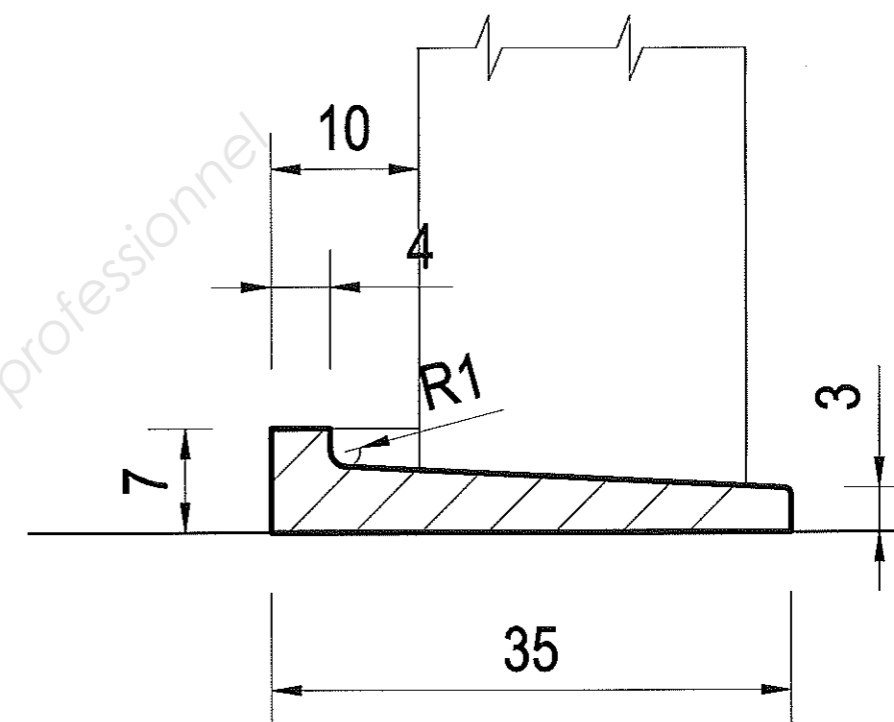

BB

Ech: 1/10

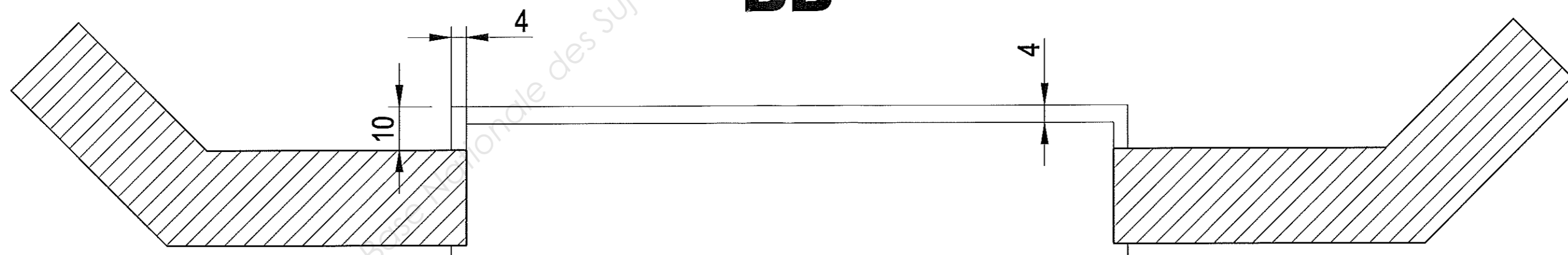

Copyright © 2026 FormaV. Tous droits réservés.

Ce document a été élaboré par FormaV® avec le plus grand soin afin d'accompagner chaque apprenant vers la réussite de ses examens. Son contenu (textes, graphiques, méthodologies, tableaux, exercices, concepts, mises en forme) constitue une œuvre protégée par le droit d'auteur.

Toute copie, partage, reproduction, diffusion ou mise à disposition, même partielle, gratuite ou payante, est strictement interdite sans accord préalable et écrit de FormaV®, conformément aux articles L.111-1 et suivants du Code de la propriété intellectuelle. Dans une logique anti-plagiat, FormaV® se réserve le droit de vérifier toute utilisation illicite, y compris sur les plateformes en ligne ou sites tiers.

En utilisant ce document, vous vous engagez à respecter ces règles et à préserver l'intégrité du travail fourni. La consultation de ce document est strictement personnelle.

Merci de respecter le travail accompli afin de permettre la création continue de ressources pédagogiques fiables et accessibles.